

Jäykistävä teräskaide KS, 4,8-6 m käyntisillalle
 Pitkien käyntisillojen ja muiden pitkien jännevälien puurakenteiden jäykistämiseen ja käyttöturvallisuuden parantamiseen. Elementtirakenteinen, muokattavissa jälkikäteen. Kuumasinkittyä terästä.

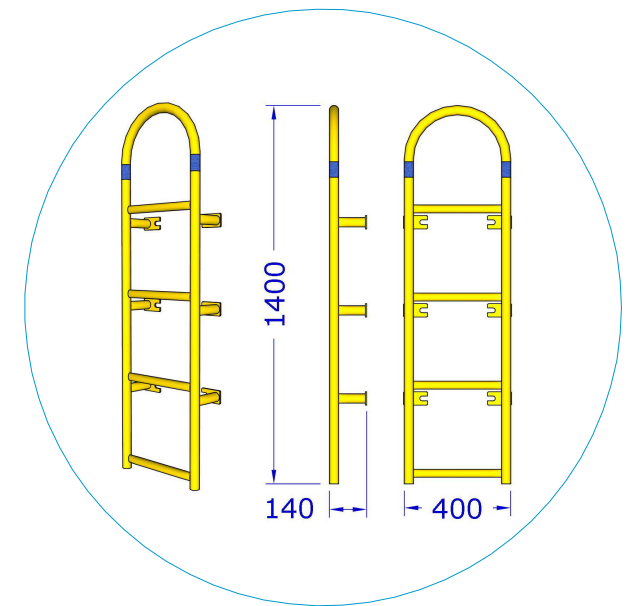

Turvatikas keltainen
 Merenkulkulaitoksen venesatamien turvallisuusohje edellyttää 25 m välein. Kuumasinkitty ja pulverimaalattu. Varustettu heijastimin.

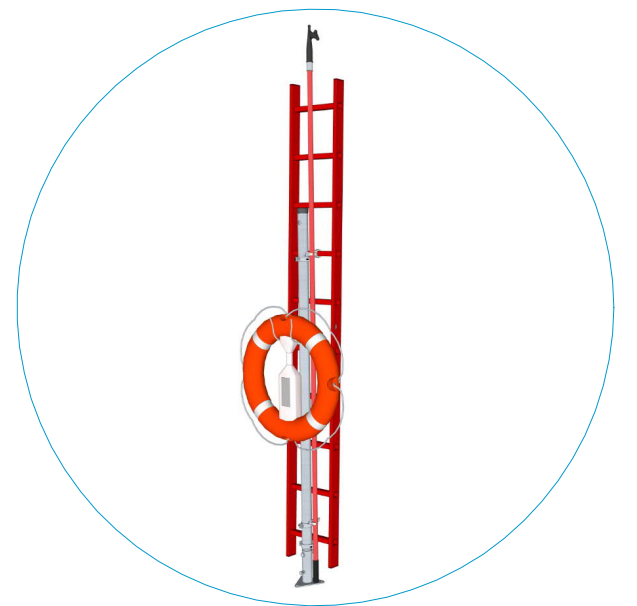

Pelastusvälinesetti
 Merenkulkulaitoksen venesatamien turvallisuusohje edellyttää 50 m etäisyydelle joka venepaikasta. Sisältää kelluvan tikkaan, venehaan ja pelastusrenkaan heittolinalla.

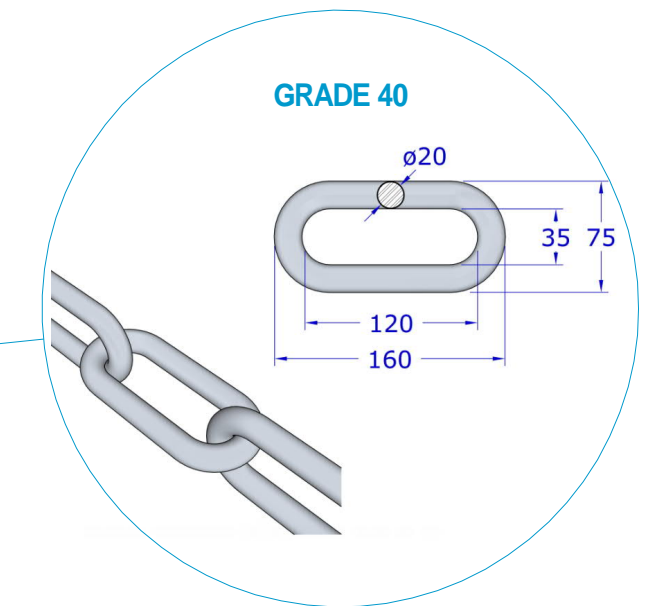

Kettinki pitkäahlo 20 mm, G40 / 15 m
 Grade 40 lujuustuokiteltu pitkäahlokettingi, jonka lujuusvaade on n.1,6 kertainen tavalliseen DIN763 kettinkiin verrattuna. Jokainen kettinki koekuormitettu. Kuumasinkitty (ISO1461). Paino 7,0 kg/m, työkuorma 4,1 tn, murtolujuus 25,6 tn

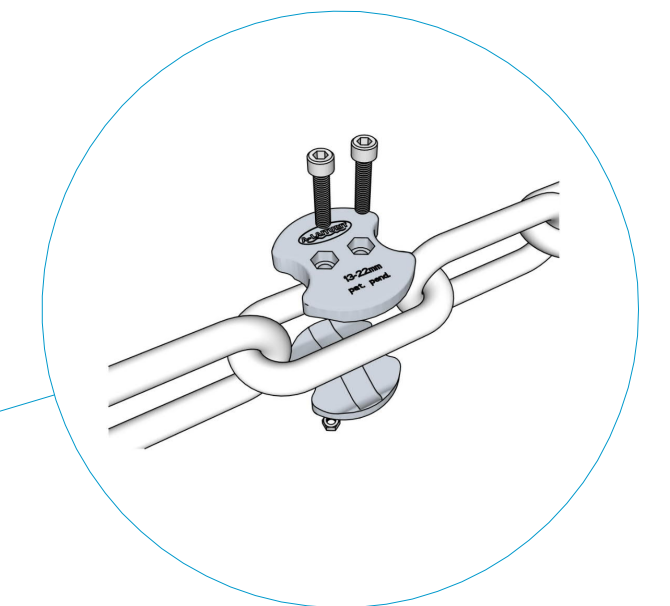

Kettinkisinkki
 13-22 mm DIN763 -kettingeille. Suojaa korroosiolta ja pidentää kettinkien ikää. Asennettavissa myös jälkikäteen. Patentoitu

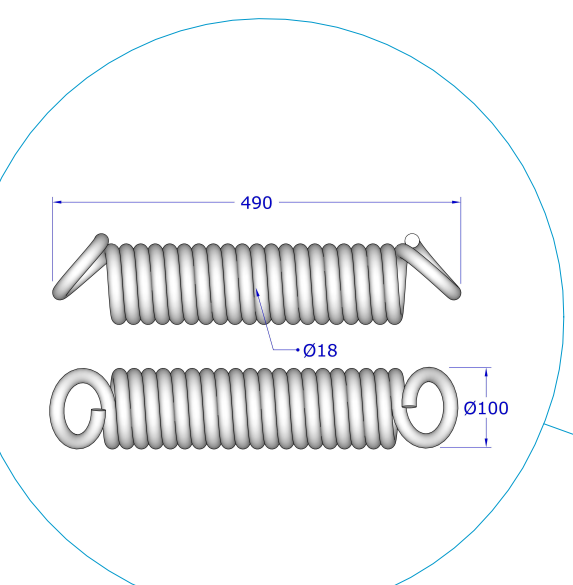

Teräsoustin 18 mm
 Raskasponttonilaitureiden rantakettingin jousin. Keventää kettinkien, kiinnikkeiden ja teräsoustimien kuormaa. Ottaa vastaan kettinkiin ja kiinnikkeisiin kohdistuvia voimia. Valmistettu sähkösinkitystä jousiteräksestä.

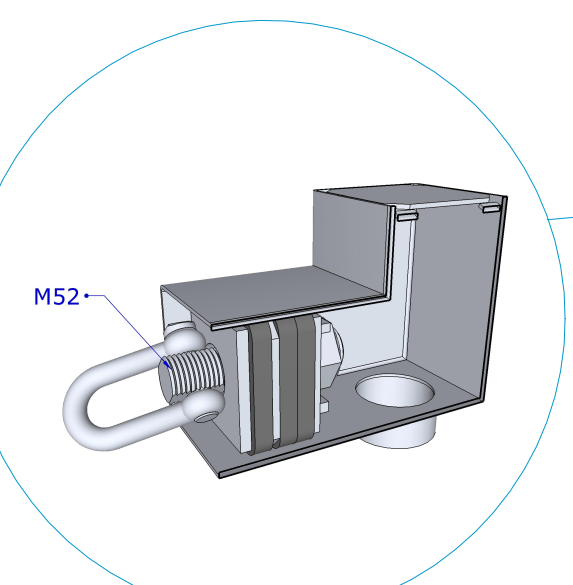

Laiturin ankkurointioustin kaivoon
 Joustava kiinnike raskasponttonilaitureiden rantakettingeihin. Kumirakenne ottaa vastaan kettinkiin kohdistuvia voimia. Keventää kettinkien, kiinnikkeiden ja teräsoustimien kuormaa. Järeä M52 kierreltiös. Pakkolukittu.

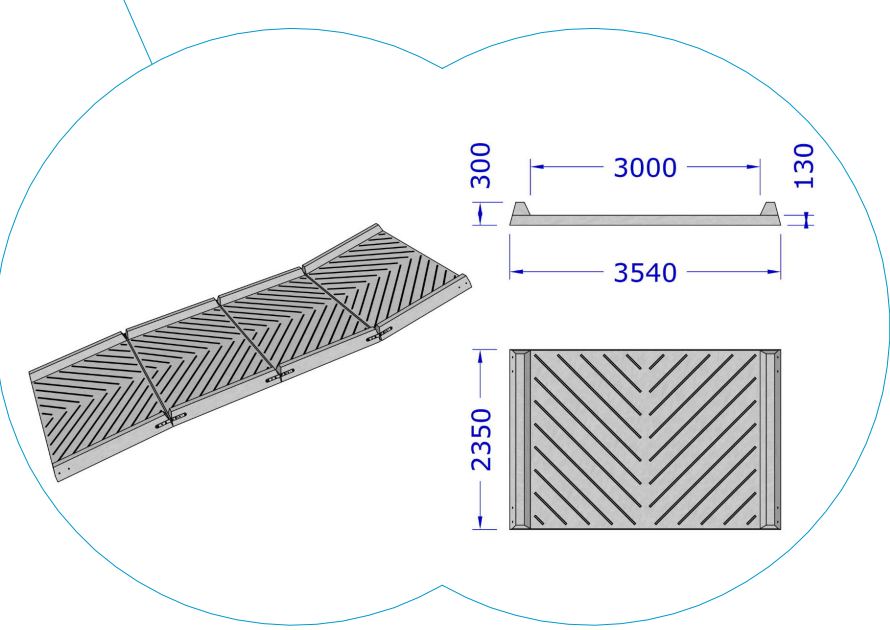
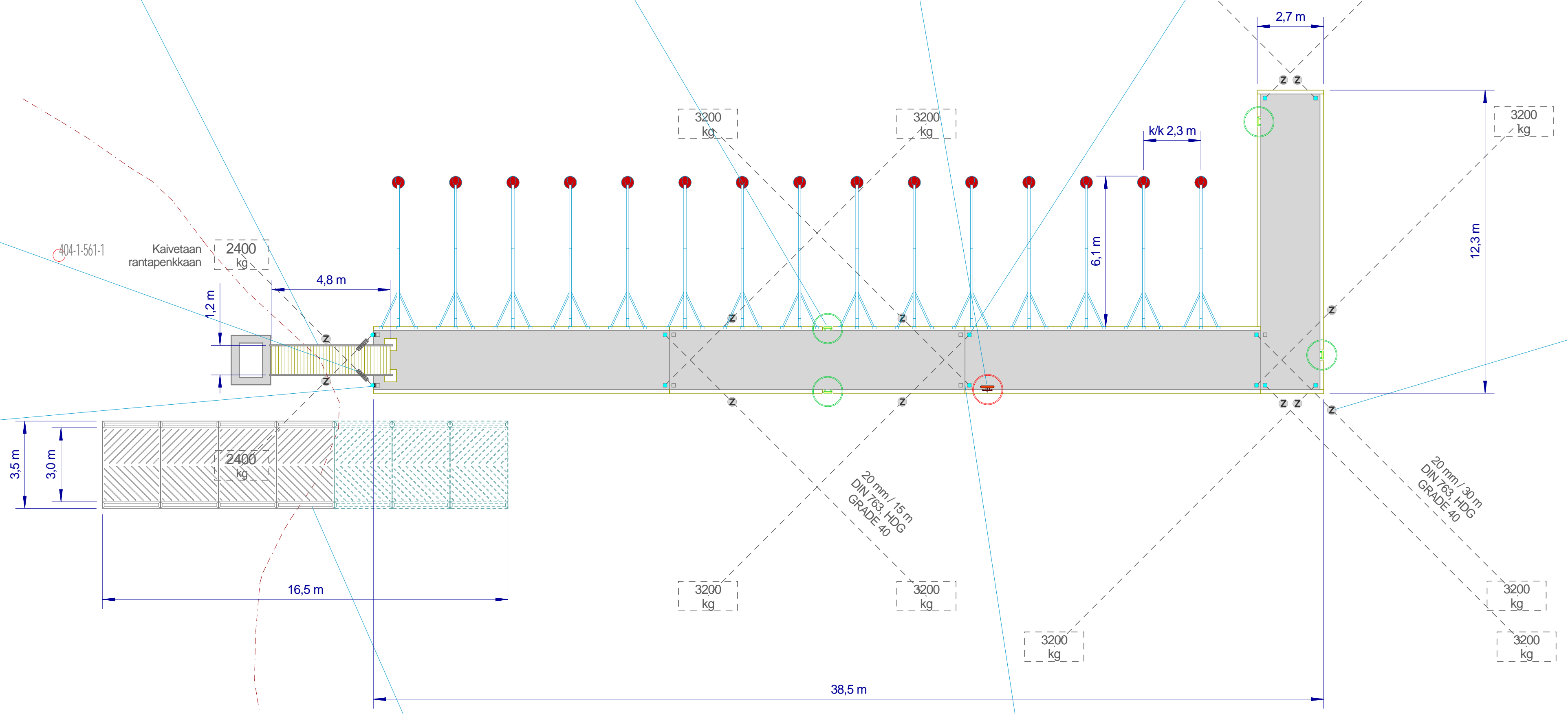

Venelaskuluiska 3 x 2,35 m
 Järeä, asennusvalmis betonielementti. Reunavahvistettu. Elementit kiinnitetään toisiinsa kuumasinkityillä nivellaatioilla. Reunakorokkeet estävät renkaiden luistamisen reunan yli. Pinnan uritus takaa hyvän pidon.

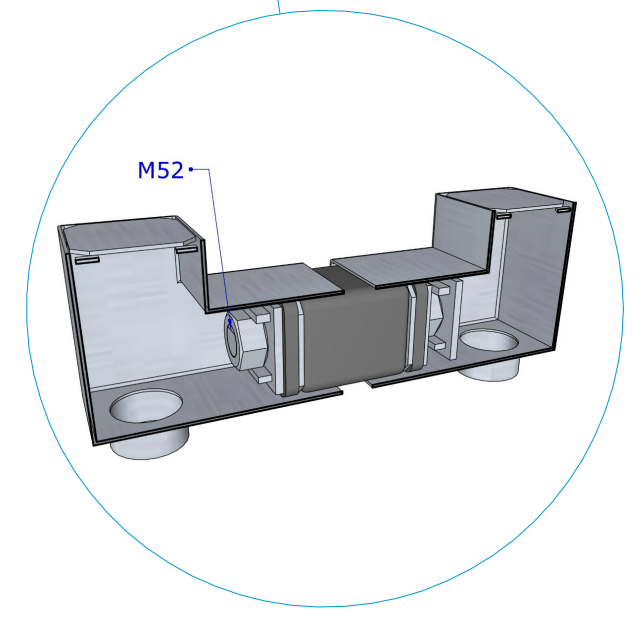

Laiturin liitososa
 Kumit joustavat aallokossa sallien ponttonien keskinäiset liikkeet. Pakkolukittu M52 kierreltiös. Kuormituksenkesto yli 80 tn (821 kN).

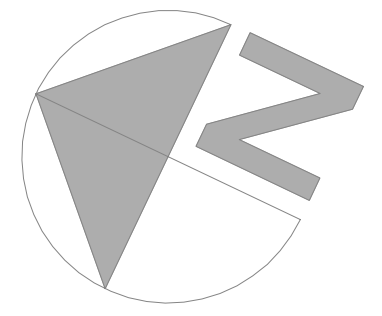

				4x M12 L-muodossa, Satama Niemelä, Toivakka - Asennuspiirros		
Piirtäjä JK/OH	Myyjä	Versio 1.3	Päiväys 12.2.2020	Asiakas Toivakan kunta	Sivu/sivut 1/2	Mittakaava 1:125 (A1)

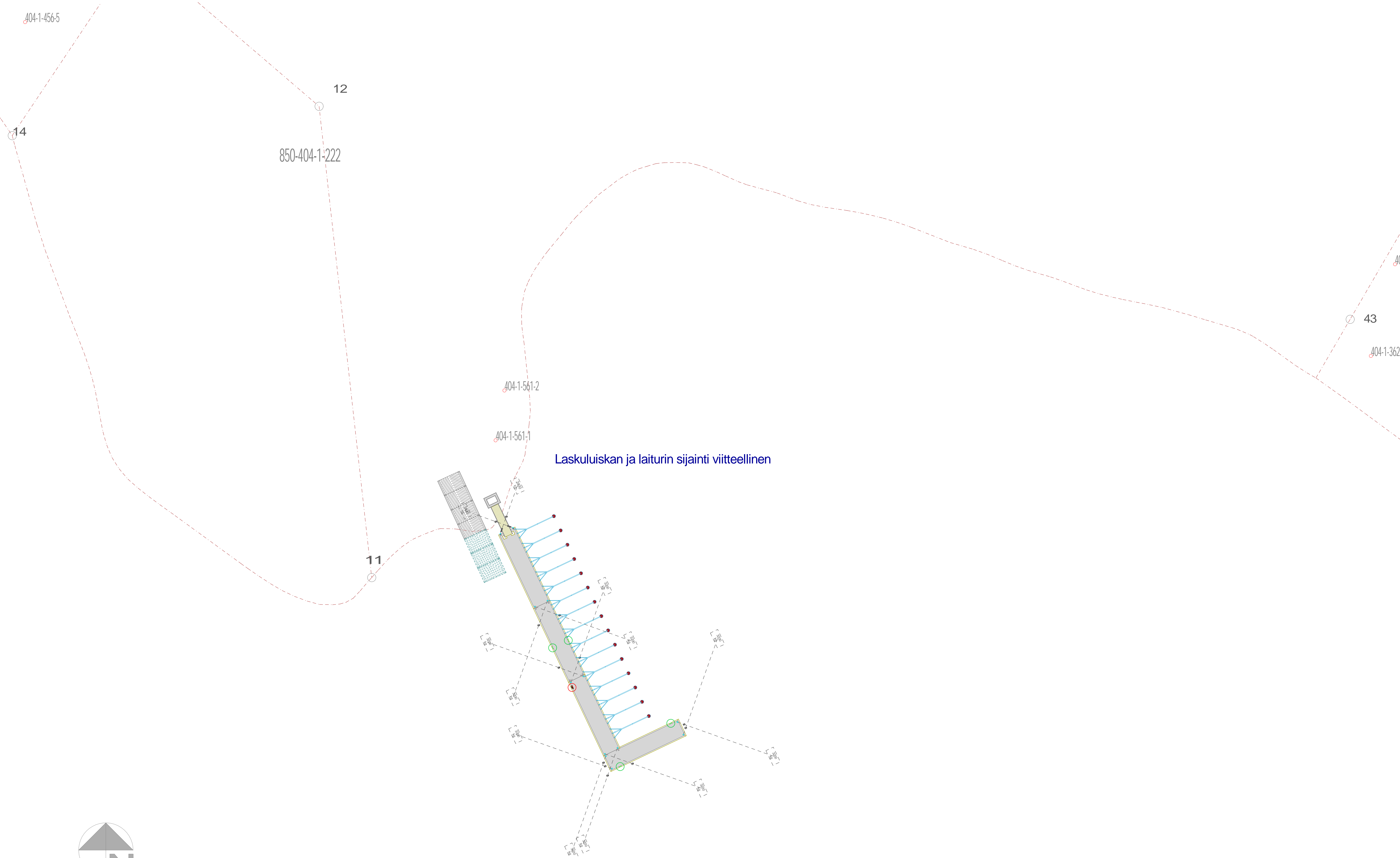

Laskuluiskan ja laiturin sijainti viitteellinen

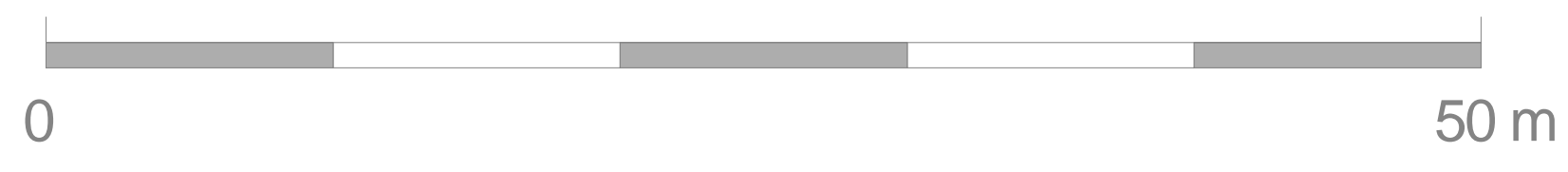
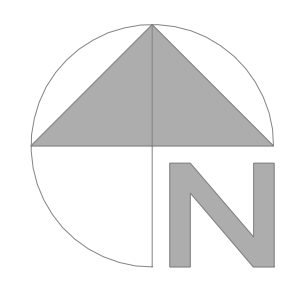

				4x M12 L-muodossa, Satama Niemelä, Toivakka - Asemapiirros			
Piirtäjä JK/OH	Myyjä	Versio 1.3	Päiväys 12.2.2020	Asiakas Toivakan kunta	Sivu/sivut 2/2	Mittakaava 1:250 (A1)	